

BURST

IMPACT banger GRENADE

"XLバースト" サウンドアタック・BANGグレネード」ご紹介

XLバースト・グレネードの心臓部は精密なガス圧制御ユニットで、充填されたガスは炸裂の直前までに完全に気化するように設計されています。コンパクトな金属ボディは全てのガスを残らず「炸裂音」に変換し、エアガン用ガスで最大限の「炸裂音」を生み出すようになっています。

お問い合わせ:
info@ha8ch.jp

お取り扱いについて:
info@ha8ch.jp



エアソフト・イノベーションズの日本仕様製品の製品情報やお取り扱いのお問い合わせは・・・

株式会社ハッチ

AIRSOFT INNOVATIONS www.airsoft-innovations.com

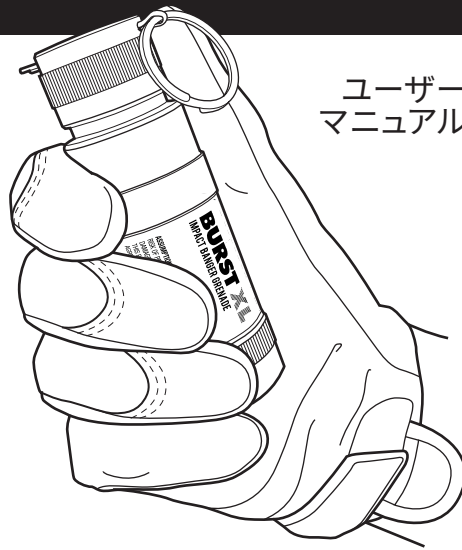

内容品



Assumption of risks: there is a serious risk of personal injury, death or property damage arising out of the use or misuse of this product. By using this product, you agree to freely accept and fully assume all such risks.

取扱い上の注意

- 本製品は外観だけを模した玩具ではありません。ご使用前に本マニュアルを熟読し、取り扱い方法を十分に理解してください。
- 本製品はHFC134AおよびHFC152Aのガスで、最大の動作をするように設計・調整されています。その他のガス等でのご使用はしないでください。破損や事故の原因となります。
- 摂氏40°C以上の環境下での、本製品の使用および保管は絶対にしないでください。また、火の近くでの使用や装填作業も禁止です。
- 街中や電車の中などの公共の場所で、本製品をケース/バッグ等から取り出して、人に見せることはお止めください。トイガンと同じマナーと慎重さで取扱ってください。
- 本製品の改造・分解はしないでください。安全装置が破損するなどして、甚大な事故につながる恐れがあります。また、改造・分解の跡が見られる製品は、すべての修理などすべてのアフターサービスをお断りさせていただきます。

安全に楽しむ為に

本製品の動作時には、「安全な方向・位置」は存在しません。本製品で遊ぶ際は、ASTM F1776-01準拠のフルフェイスタイプのゴーグルを必ず着用してください。目だけを覆うタイプのシューティンググラスは危険です。

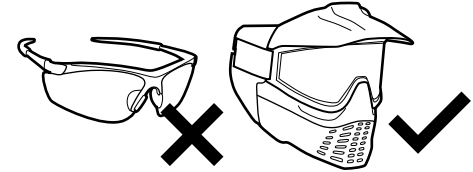

- 本製品の動作時には、非常に大きな音を発生します。狭い空間で短時間に繰り返して「音」に曝されると耳に有害となる恐れがあります。そのような状況で遊ぶ際は、イヤプロテクター等で耳を保護する対策を事前にとってください。
- グレネードは、やさしく投げてください。他のプレイヤーに直接投げつけることは禁止です。
- ゲームフィールド外のセイフティ・エリア等では必ず、本マニュアルに明記の通り、ガスを抜き、インパクト・ヘッドを外しておいてください。
- 装填済・未装填に関わらず、常にグレネードは「装填済」のものとして取り扱ってください。セイフティ・エリアに戻る前には、必ず「未装填」状態にしてください。

メンテナンス

XLバースト・グレネードのパフォーマンスを維持する為、使用の2回毎に注油してください。使用するオイルは、AI社純正の「メンテナンス・オイル」を必ず使用してください。

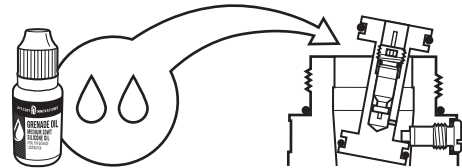

正常動作の維持のために

XLバースト・グレネードの内部を常にクリーンな状態に保ってください。特にシャトル・ピストン周辺に異物があると、正常な動作を妨げる恐れがあります。

注入バルブの保護

装填作業完了の際に、必ず注入バルブが付属のラバーバンドで覆われているようにしてください。投てき時に、注入バルブが破損したり汚れたりして、使用不可になることを防ぎます。

ご注意

XLバーストグレネードは非常に大きな音を発生します。「ガス漏れ音を聞く」などの目的で、グレネード本体を耳に近づけることはしないでください。



スレッド・グリスについて

本体の上下に塗付されているスレッド・グリスは取り除かないでください。

XLバースト・グレネード アクセサリー

XLバースト・グレネード対応の純正アクセサリーをご用意しています。詳しくはお近くの小売店様へお問い合わせください。

www.airsoft-innovations.com

XLバースト スペアパーツ・キット
紛失しやすいパーツと消耗パーツがセットになっています。セイフティ・ピン(x3本)、注入バルブ保護用ラバーバンド(3本)、バーストエレメント フィルム(x60枚)

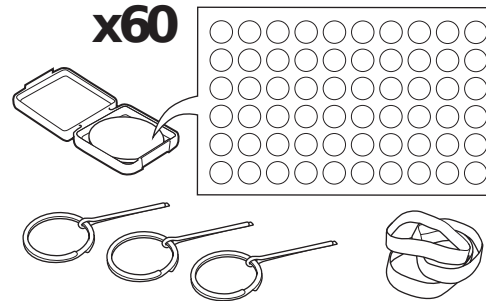

XLバースト・グレネードの楽しみ方

1.ピンを抜く



2.投げると、BAAAAANG!

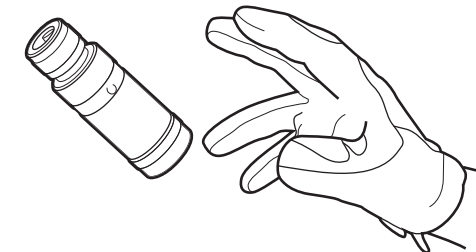

3.勝ち誇る!



本体概要

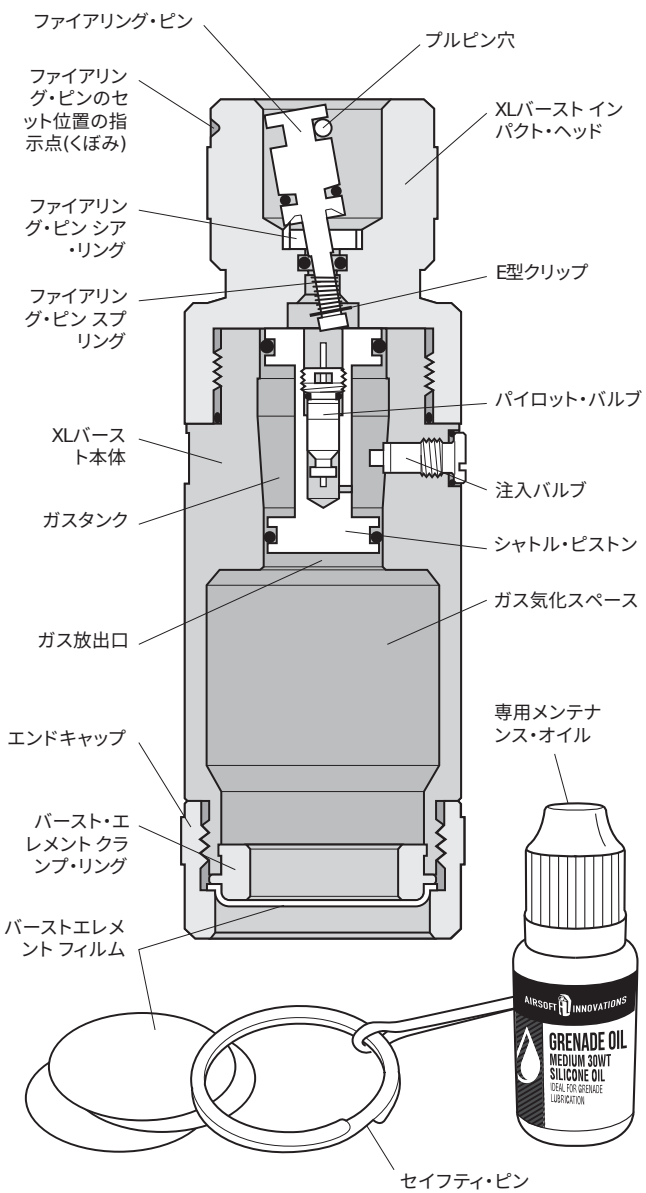

困った時は？

もし、装填操作などが製品についてご不明な場合は、最寄のAI製品取り扱いショップにご相談ください。また、修理などのアフターサービスも取り扱いショップを通じて、いつでもお受けいただけます。

1 装填前の安全確認

ご注意

ゲームなどでご使用後には必ず、この安全確認作業をして本体からガスを完全に抜き切ってください。

本体残留ガスの抜き取り

注入バルブを傷めない工具などで注入バルブを押しガスを抜いてください。ボールペンでもこの操作はできます。

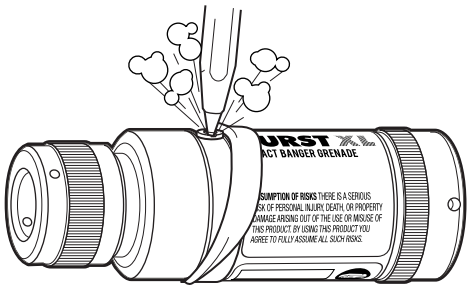

以上で、装填準備完了です。

2 インパクト・ヘッドのリセット。



1. インパクト・ヘッドとエンドキャップの取り外し。

A) インパクト・ヘッドを反時計周りに回し、本体から外します。

B) エンドキャップも同様に取り外し、使用後のバーストエレメント・フィルムを取り除きます。

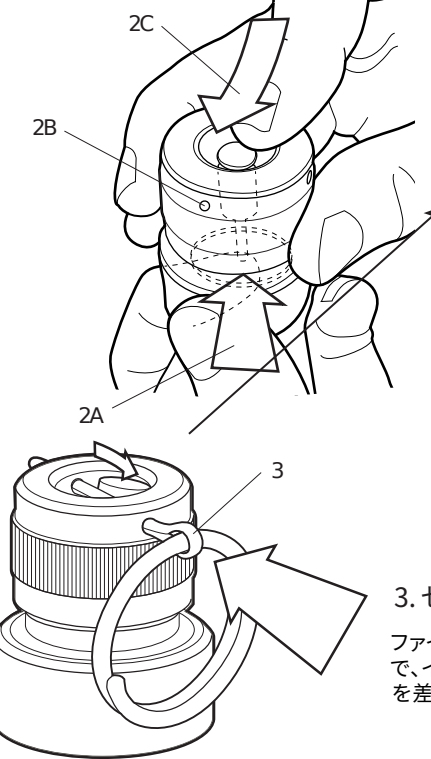

2. ファイアリング・ピンのリセット

A) インパクト・ヘッドの内側から、ファイアリング・ピンを指などで上に押し上げます。硬く感じるようなら、硬貨などを硬く平らなもので押ししてください。

B) インパクト・ヘッド側面の「くぼみ」の位置を確認します。

C) ファイアリング・ピンを押し上げながら、インパクトヘッド側面の「くぼみ」ある方向へ倒すと、ロックがかかり傾いた位置で固定されます。

3. セイフティ・ピンの挿入

ファイアリング・ピンが固定された状態で、インパクトヘッドにセイフティ・ピンを差し込みます。

3 密閉する

1. シャトル・ピストンのリセット

図のように本体上部からシャトル一部が飛び出るように、シャトル・ピストンを本体内側から指などで押し上げます。

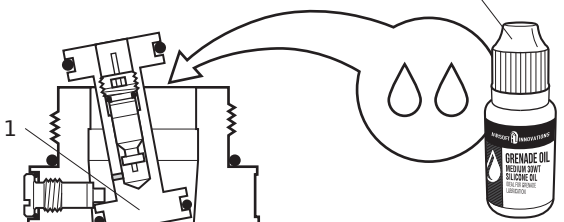

2. オイルを注す

AIグレネード共用の純正「メンテナンス・オイル」を、シャトル・ピストンと本体の隙間から、2滴注入します。XLバースト・グレネード使用の2回毎に注油してください。

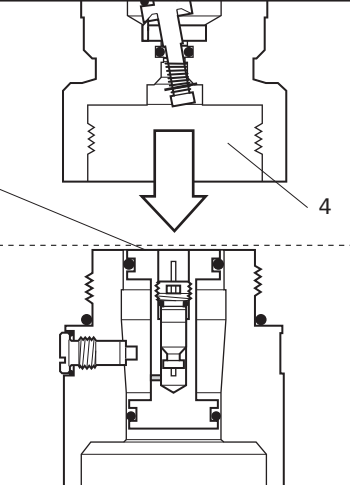

3. シャトル・ピストンのリセット

本体と同じ高さまで、シャトル・ピストンを押し下げます。

4. インパクト・ヘッドの取り付け

本体にインパクト・ヘッドを再び取り付けます。

4 最終準備

1. ガスの注入

A) 本体側面の注入バルブから、ガス(HFC143A)を注入します。
B) 注入バルブを付属のラバーバンドで覆います。

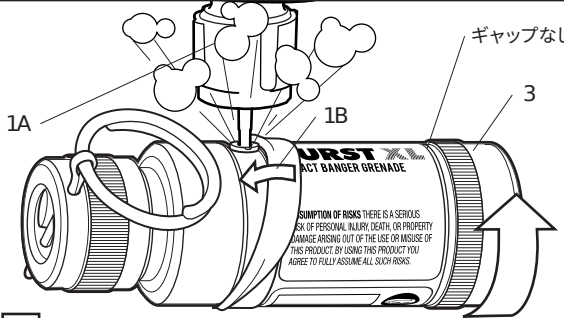

バーストエレメントフィルムの装着

エンドキャップの中にバーストエレメントフィルムをセットします。エンドキャップ内の溝の奥に、確実にセットして、フィルムが平らになるようにしてください。

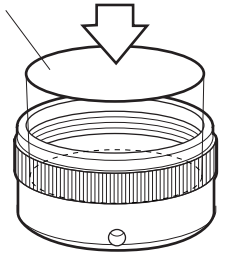

エンドキャップの取り付け

時計方向に回して、エンドキャップを本体に確実に取り付けます。その際、フィルムで底面がしっかりと密閉されるようにしてください。

ご注意: 保管の際は、エンドキャップを緩めておいてください。

バーストエレメントフィルムについて

バーストエレメントフィルムは使用毎に1枚をセットしてください。2枚以上セットすると起爆時間の大幅なズレや不発などの可能性があり危険です。

